

2655.591.8

Piletta sifoide per scarico a pavimento in ABS con predisposizione per impermeabilizzazione a letto sottile

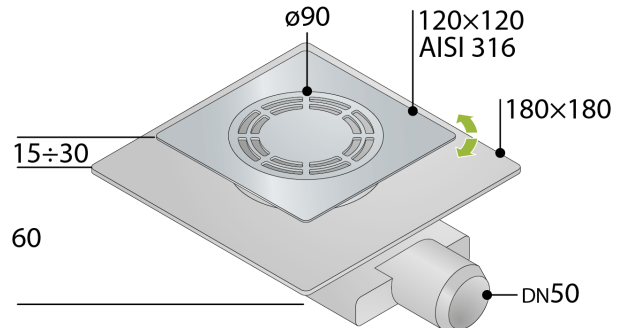

DESCRIZIONE DEL PRODOTTO

1. con sifone a secco
2. griglia e cornice in acciaio inox AISI316 regolabili in altezza
3. griglia ø90 modello Standard
4. cornice 120×120 orientabile
5. flangia anti-infiltrazioni per predisposizione all'impermeabilizzazione a letto sottile
6. senza foglio di impermeabilizzazione
7. sifone estraibile per pulizie periodiche
8. dry-spot, punto di scolo per l'acqua filtrata dalla pavimentazione
9. uscita laterale DN50 in ABS
10. altezza di pavimentazione 15÷30
11. ingombro sottotraccia H. 60

Nome	Tirana dry trap
Misure	120×120 × DN50
Portata	22

PHOTO GALLERY

